

FALLBEISPIEL 2

Problem

- Durchfeuchtung des Mauerwerks bei aufsteigender Feuchtigkeit

Ursache

- Horizontalsperre am Fußpunkt nicht vorhanden oder beschädigt

Folgen

- Feuchtigkeit steigt über Fundament und Bodenplatte in die Wand
- schädigt die Wandoberfläche auf der Innenseite
- ständig feuchte Räume im KG, Gefahr der Schimmelbildung, Gesundheitsschäden
- bei Einsatz von Sanierputzen häufige Erneuerung notwendig

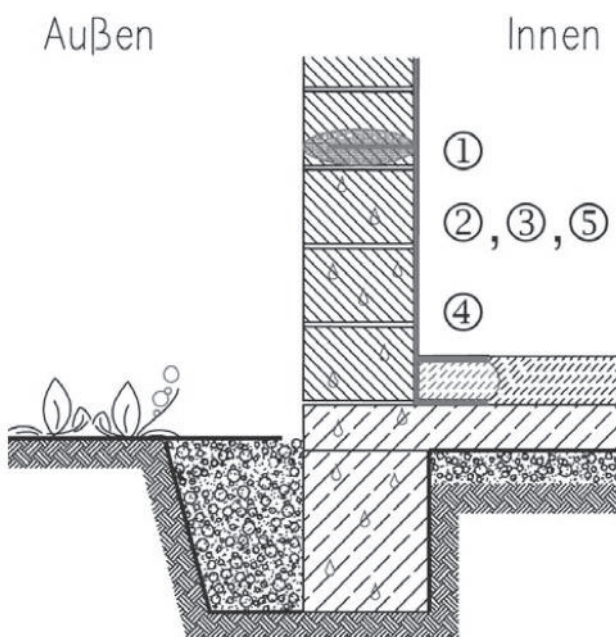

SANIERUNG 2

Problem

- Durchfeuchtung des Mauerwerks bei aufsteigender Feuchtigkeit

Ursache

- Horizontalsperre am Fußpunkt nicht vorhanden oder beschädigt

Lösung

1. Horizontalsperre durch Druckinjektionsverfahren mit SOTANO-Likosil
2. Flächengrundierung mit SOTANO-Likosil als Aufbrennsperre zum Verschließen der Oberflächenkapillaren
3. SOTANO-Sperrputz als Wandputz verhindert das Durchdringen der Feuchtigkeit in den Raum
4. SOTANO-Estrich unterbindet den Umweg der Feuchtigkeit durch den Estrich
5. ggf. Auftrag von SOTANO-Klimaputz zur Regulierung der Raumfeuchte